

たてなおしの英語

【英語基礎 I,II】

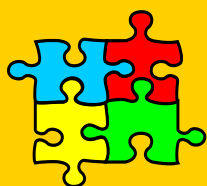

清泉女学院大学
田村亮子

目次

- 1. この授業の目指す授業形態
- 2. 「たてなおしの英語」がなぜ必要か？
- 3. 遠隔システムを使用する
「たてなおしの英語」の仕組み

1. この授業の目的とする 授業形態

- 1. リアルタイムでの講義の受講
発信大学での授業 と 他大学での遠隔授業
- 2. eChes の利用による多角的学習

2. なぜ 「たてなおしの英語」が 必要か？

英語ができる！

英語実力

いくつものレベルがある。

英語学習・教育

「どのレベルを目指しているか？」

明確化の必要

TOEIC

PROFICIENCY SCALE TOEICスコアとコミュニケーション能力レベルの相関	
TOEICスコア	コミュニケーション能力レベル
730	Non-Nativeとして十分なコミュニケーションが可能なレベル
680	ほとんどの状況でも適切なコミュニケーションができる業務をこなしている
630	日常生活のニーズを表現し、簡単な状況下では業務上のコミュニケーションができる
580	日常生活で簡単なコミュニケーションができる
530	簡単な状況で簡単なコミュニケーションができる
480	簡単な状況で簡単なコミュニケーションができる
430	簡単な状況で簡単なコミュニケーションができる

英語の
実力レベルの
区分例

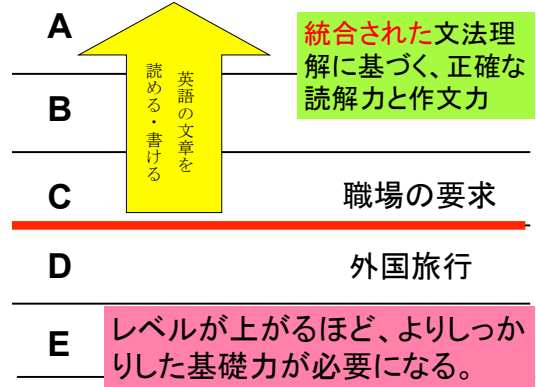

基礎力の 要 ⇒ 英文法の理解

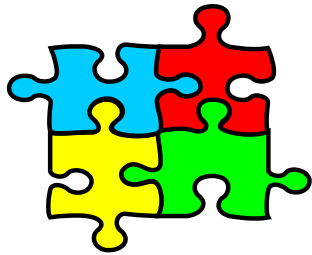

文法は ジグソー・パズル

ジグソパズルが完成するとは

・ ジグソーのすべてのピースがそろっている。



・ それらのピースが適切に組み合っている。

Cレベル以上の 英語力は
統合された英文法理解が必要

ジグソーパズルが完成していること

統合された
英文法理解

大学生の現実： 様々な文法基礎力

1. 文法理解が十分、
統合されている。

統合された
英文法理解

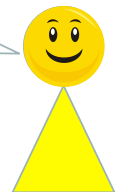

2. ある程度理解しているが、**理解不足**の項目がある。

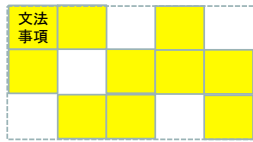

3. ある程度理解しているが、**理解が断片的で、統合されていない。**

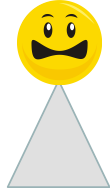
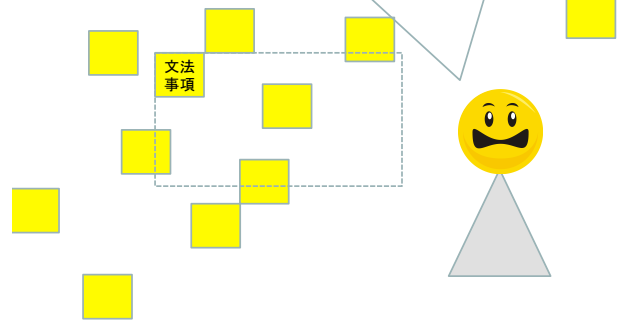

4. **ほとんど英文法を理解していない。**



英文法を学習しなおすには

- 英文法を教える授業を履修すればよい。

しかし

- ・文法の**授業がない**。
- ・文法の授業はあるが、**レベルが自分に合っていない**。
- ・時間的制約により、**断片的**であり、必要な部分を**全てカバー**できていない。
- ・授業はあるが、**時間の都合**が合わない。
- ・**繰り返して**授業を聞けない。

- 参考書で英文法を自習すればよい。

しかし

- ・自分が何が**わかっていないか、わからない**。
- ・説明文を**読んだだけでは理解**できない。
- ・授業のような**音声**での解説・指導が必要。
- ・文章以外の**視覚的な助け**が必要。

そこで



週2回、一学期で**30回**の授業

文構造と品詞の**区別**、**基本5文型**、から始めて、**主な文法事項**を網羅し、

英文法の**ジグソーパズル**を**完成**する。

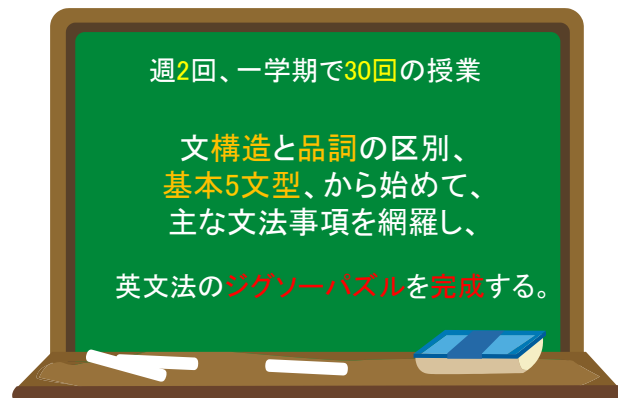

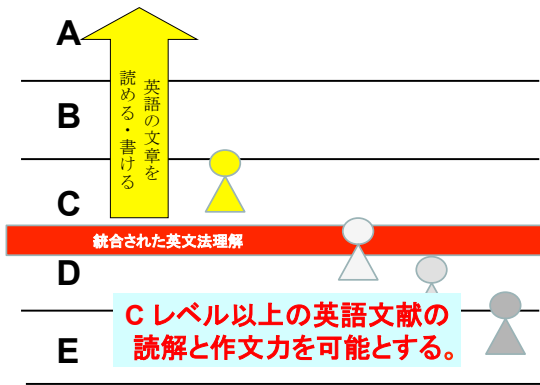

3. 遠隔システムを使用した「たてなおしの英語」の仕組み

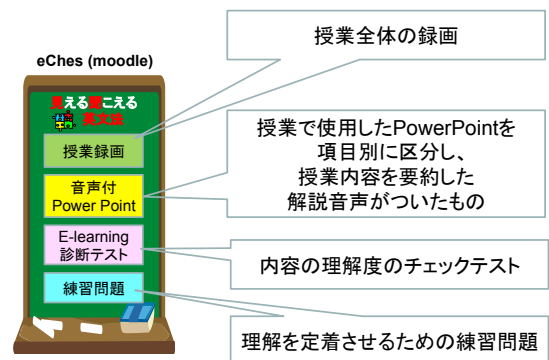
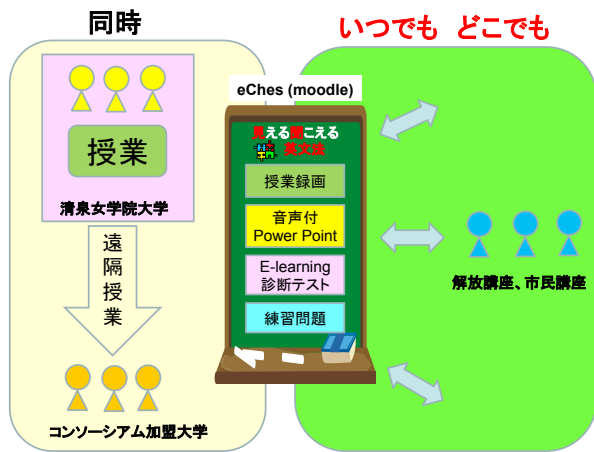

授業録画 と 音声付 Power Point の違い

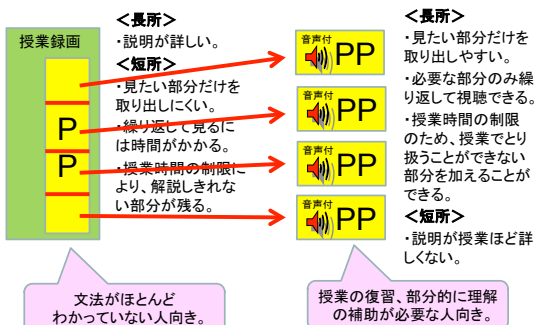

音声付 Power Point の 特徴

音声解説をつける

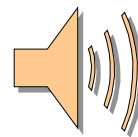

聞こえる！

視覚化する

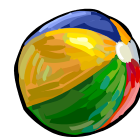

見える！

音声付 Power Point の 例

音声付PP 例

不定詞 と 第5文型

第5文型 は 2重構造

一つの文
(主部・述部)
の中に

もう一つの文
(主部・述部)

音声付PP 例

第5文型の作り方

文を
主部と述部に分解して、
OとCの箱に入れる。

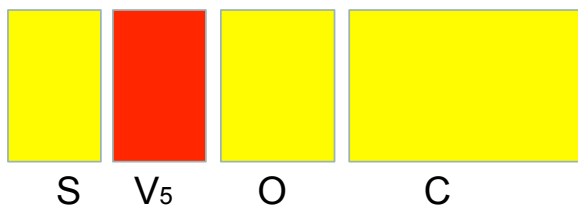
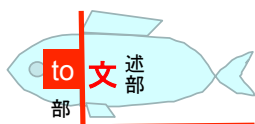

音声付PP 例

私は 窓を開ける。

第5文型
の
基本形

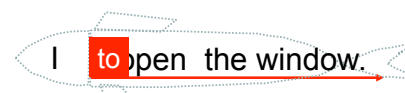

He asked me

彼は 窓を開ける よう たの
んだ。 私に、

活用形態 の 種類

リアルタイムで 授業に出る人

リアルタイム外で 授業に出る人
+ eChes のみ活用する人

リアルタイムで 授業に出る人

授業 Power Point

eChes

授業録画

音声付 PP

音声付 PP

音声付 PP

音声付 PP

E-learning
診断テスト

練習問題

いつでも どこでも

リアルタイム外で 授業に出る人
+ eChes のみ使用する人

eChes

いつでも どこでも

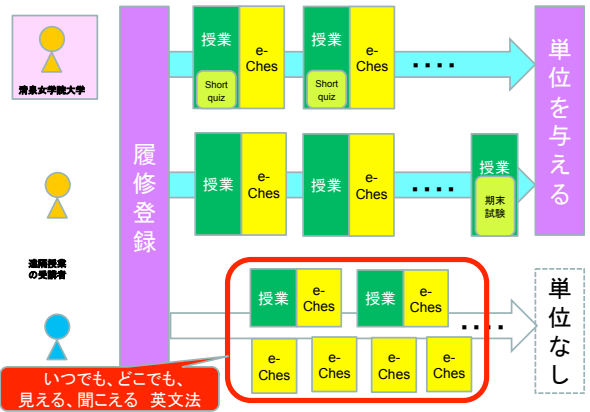
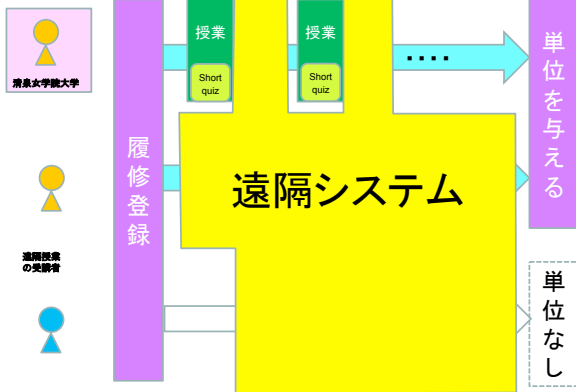
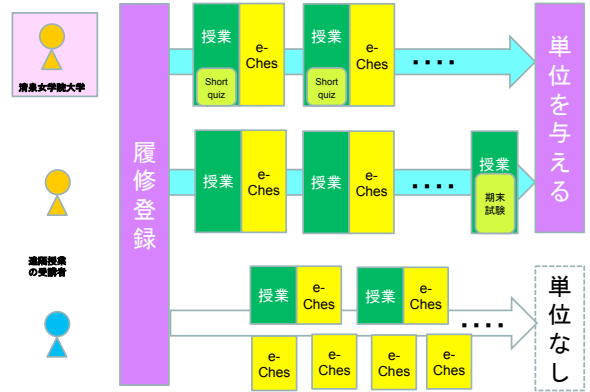
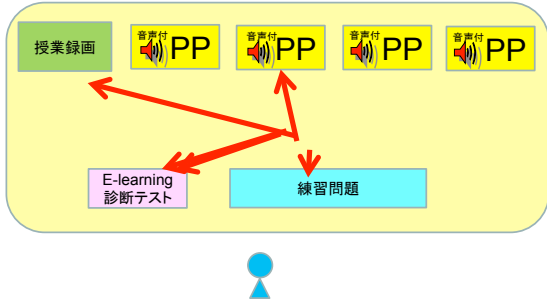

他の授業での「たてなおしの英語」の活用方法

